

## LIMPIADORA DE DOBLE ZARANDA REF. PLD-25

25 TON/HR DE ARROZ PADDY

### CARACTERÍSTICAS GENERALES

La Prelimpiadora de zaranda hace la limpieza combinando la acción de tamizado en dos zarandas de vaivén suspendidas de cribas, con la limpieza neumática a través de su sistema de aspiración cuando los granos al caer libremente en forma de cascada se exponen al contacto con el aire en cuyo barrido le remueve el polvo, impurezas livianas y vanos.

### DATOS TÉCNICOS/CAPACIDADES

15 a 22 toneladas métricas para arroz /hora en promedio de arroz con humedad de 22%. Si la Limpiadora LD-25 se utiliza después de la prelimpiadora Scalperator PS-25 y de la pierna de Aspiración LDA-40.300C su capacidad oscila entre 25 y 28 Ton/hora de arroz húmedo Paddy con impurezas de máximo 5%. A la salida de la máquina se tendrá impurezas de 1.5% a 2% aproximadamente.

### IDENTIFICACIÓN COMPONENTES

**SISTEMA DE ALIMENTACIÓN:** Tolva de suministro con válvula para distribuir uniformemente la entrada de grano a las dos secciones de la cámara, con sinfín distribuidor.

**CÁMARA DE ASPIRACIÓN:** Cuentan con una válvula de control de aire que realiza una limpieza neumática en el alimentador.

**ZARANDAS:** Con movimiento oscilatorio autoequilibradas. Las primeras cuentan con una lámina perforada de hueco redondo de 5/8" y las otras con láminas perforadas de hueco redondo de 6mm, 8mm, 10mm. Para desarenar y sacar semilla de pasto.

### PARTES DEL EQUIPO

ÍTEM	DESCRIPCIÓN
1	TOLVA DE CARGUE
2	TOLVA DE ALIVIO
3	CAMARA ASPIRACIÓN DE POLVO
4	ESTRUCTURA SOPORTE
5	ZARANDAS
6	TRANSMISIÓN
7	CHUTE DESCARGUE VANOS
8	TRANSPORTADOR SINFIN
9	PIERNAS DE ASPIRACIÓN
10	DUCTO SUCCIÓN AIRE

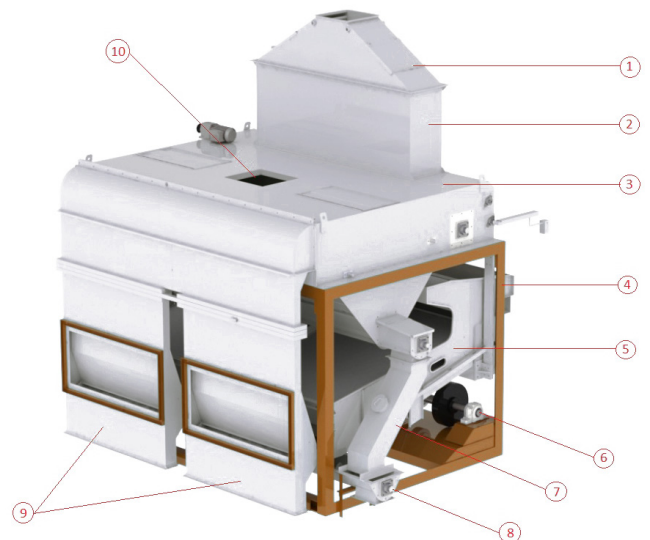

Diseño y especificaciones técnicas sujetas a cambios sin previo aviso.

## Fabrica y Oficinas

+ 57 7 6714412 / 05

Calle 16 N° 10 - 42 Barrio Gaitán

+ 57 300 207 1270

hernando.sandoval@equimsas.com

Bucaramanga - Colombia

## Equipos para Pre-limpieza y Limpieza de Cereales.

### DESCRIPCION CRIBAS

Las zarandas con movimiento oscilatorio auto equilibradas limpian el grano. Las primeras cribas cuentan con una lámina perforada de hueco redondo de 3/4" para sacar vanos y las otras cribas con láminas perforadas de hueco redondo de 10, 8 y 2mm. para desarenar y sacar semilla de pasto.

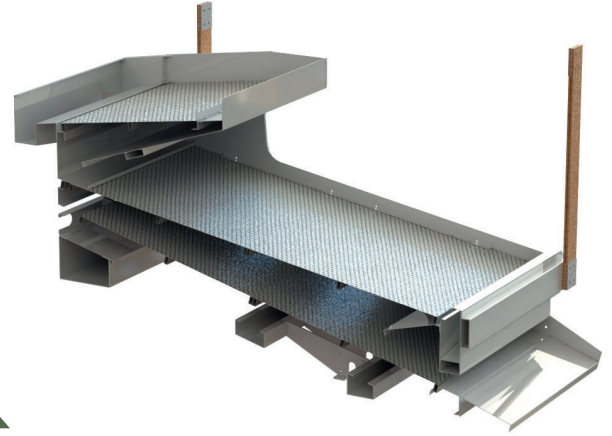

### DATOS TÉCNICOS / UNIDADES MOTRICES

DESCRIPCIÓN	POTENCIA	VELOCIDAD
MANDO DE LA LIMPIADORA	5HP	1200 RPM
MANDO DEL VENTILADOR	20HP	1800 RPM
MANDO DE LA ESCLUSA	2HP	90 RPM

### EQUIPOS COMPLEMENTARIOS

ÍTEM	PARTES COMPLEMENTARIAS
1	LIMPIADORA DOBLE PLD-25
2	CICLÓN CL-1200
3	VENTILADOR RADIAL VR-76.
4	ESCLUSA EF-300
5	TUBERÍA CONEXIÓN LIMPIADORA - CICLÓN
6	TUBERÍA CONEXIÓN CICLON - VENTILADOR
7	TUBERÍA SALIDA VENTILADOR

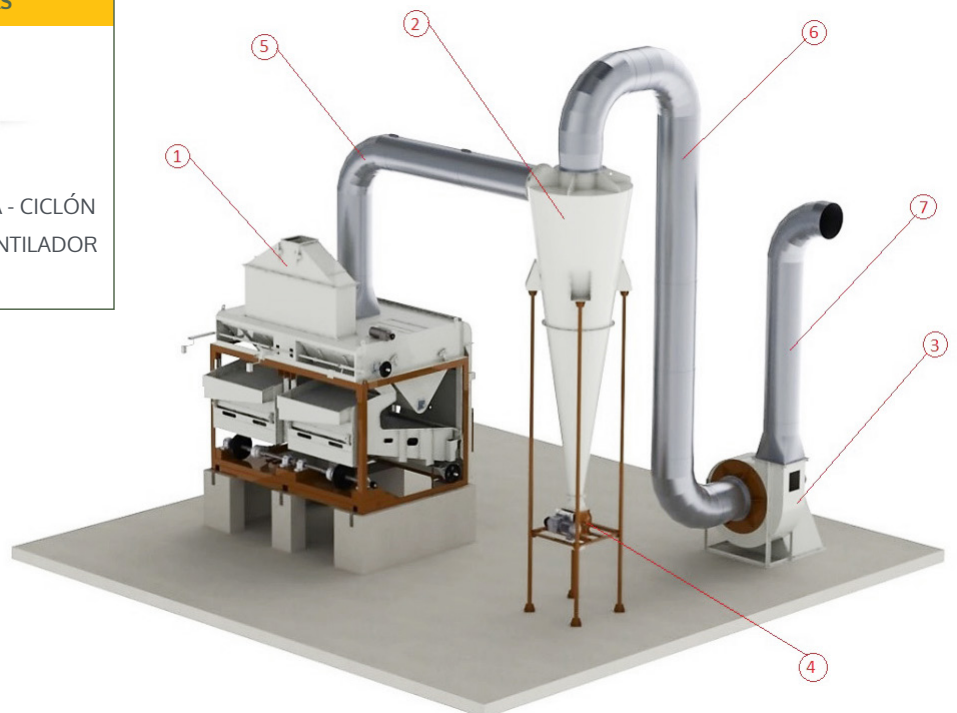

Diseño y especificaciones técnicas sujetas a cambios sin previo aviso.

**Fabrica y Oficinas**

+ 57 7 6714412 / 05

Calle 16 N° 10 - 42 Barrio Gaitán

+ 57 300 207 1270

hernando.sandoval@equimsas.com

Bucaramanga - Colombia

**Equipos para Pre-limpieza y Limpieza de Cereales.**

**MEDIDAS GENERALES**

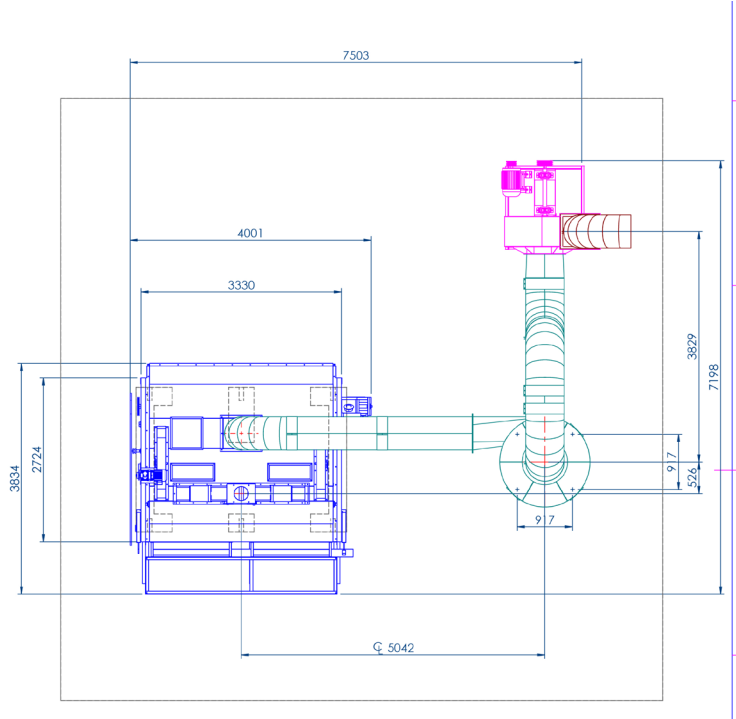
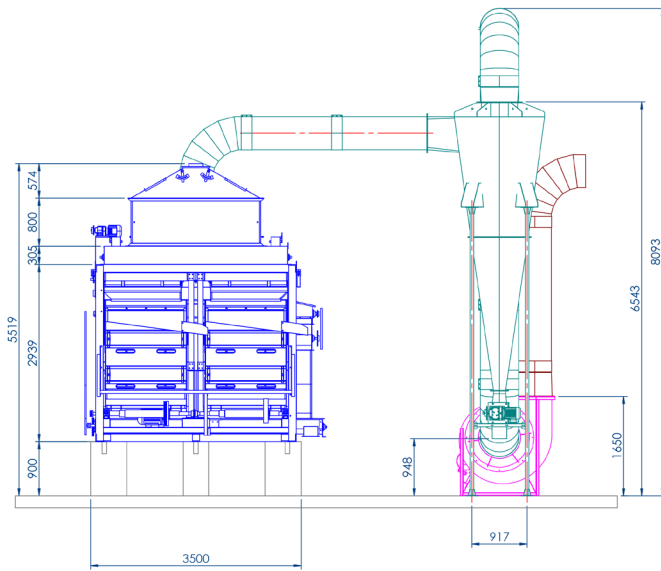

Diseño y especificaciones técnicas sujetas a cambios sin previo aviso.