

TORRE DE PRELIMPIEZA COMBINADA PARA CEREALES

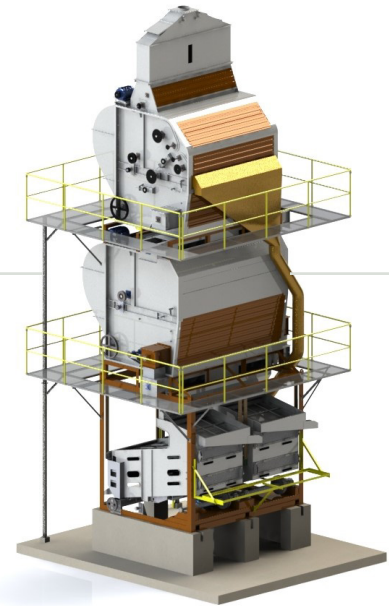

CARACTERÍSTICAS GENERALES

Compuesto por 3 módulos:

- 1. SCALPER:** El primer módulo de la pre limpiadora tipo Scalperator es la más elemental de las pre limpiadoras de cereales. Posee doble tambor de malla especial para eliminar todas las impurezas grandes que provienen del campo como granos y vanos. El grano queda expuesto a una corriente de aire de circuito cerrado que retira impurezas livianas. Acondiciona y homogeniza el grano para posterior limpieza. Ideal para cereales como arroz, maíz, soya, sorgo.
- 2. DUOASPIRATOR:** Un segundo módulo con un sistema de limpieza por aire de circuito cerrado llamada limpiadora aspiradora o (DUOASPIRATOR). Cuenta con una tarara interna y canal de paddy en acero inoxidable, posee dos roscas sinfín que recibe el grano descargado a todo lo ancho de la máquina y el vano que se retira al arroz. Los dos ventiladores tipo radial, son los encargados de hacer la succión para la pre limpieza en ciclo cerrado el cual en la cámara ciclónica hace la separación de los vanos y polvo.
- 3. ZARANDA CUÁDRUPLE:** El tercer módulo para la limpieza final, se hace en 2 zarandas que reciben de la limpiadora aspiradora y por medio de un sinfín doble reparte a todo lo ancho de la máquina para lograr un resultado satisfactorio en la limpieza.
- 4. PLATAFORMA:** 2 plataformas de servicio con pasamanos fabricadas en perfil estructural de acero A-36, para fácil acceso a los puntos más importantes de la máquina.

DATOS TÉCNICOS

MODELO	CAPACIDAD (Ton/h)	REDUCCIÓN DE IMPUREZAS		POTENCIA		VOLUMEN CÁMARA	ANCHO INTERNO	DIMENSIONES
		ENTRADA	SALIDA	(HP)				
TLC-40	ARROZ HUMEDO 25%					m ³	m	(AxLxH) (m)
	40 - 45	8%	4%	15HP 12HP 3HP	Scalpert Limpiadora Zaranda	6	3	3.3x3.5x9.2
TLC-20	20 - 25	8%	4%	12HP 10HP 3HP	Scalpert Limpiadora Zaranda	4	2	3.3x3x9.2

Diseño y especificaciones técnicas sujetas a cambios sin previo aviso.

Fabrica y Oficinas

+ 57 7 6714412 / 05

Calle 16 N° 10 - 42 Barrio Gaitán

+ 57 300 207 1270

hernando.sandoval@equimsas.com

Bucaramanga - Colombia

Sistemas para Pre-limpieza y Limpieza de Cereales.

VENTAJAS:

- Por ser un circuito cerrado hay menor polución de polvo.
- Reducción de espacio con respecto a las limpiadoras convencionales.
- Bajo consumo de potencia.
- Bajo costo de mantenimiento y operación.
- Entrega del grano en condiciones óptimas para que el secado sea más eficiente.

IDENTIFICACIÓN DE COMPONENTES

ÍTEM	N.º DE PIEZA	CANTIDAD	ÍTEM	N.º DE PIEZA	CANTIDAD
1	TOLVA DE CARGUE	1	17	CUERPO LIMPIADORA ASPIRADORA	1
2	TOLVA DE ALIVIO	1	18	CAMARA DECANTACION ASPIRADORA	1
3	CAMARA DE ALIMENTACION	1	19	VALVULA REGULADORA ASPIRADORA	1
4	CUERPO PRELIMPIADORA SCALPERT	1	20	PUERTA LIMPIEZA ASPIRADORA	3
5	CAMARA DECANTACION DE VANOS	1	21	BAJANTE VANOS ASPIRADORA	1
6	VALVULA REGULADORA SCALPERT	1	22	BAJANTE ARROZ PADDY ASPIRADORA	1
7	PUERTA LIMPIEZA SCALPERT	5	23	ESTRUCTURA SOPORTE ASPIRADORA	1
8	TAMBOR MAYOR SCALPERT	1	24	TOLVA ALIMENTACION ZARANDAS	1
9	TAMBOR MENOR SCALPERT	1	25	ESTRUCTURA SOPORTE ZARANDAS	1
10	SALIDA DE ARROZ PADDY SCALPERT	1	26	ZARANDAS	2
11	SALIDA DE VANOS SCALPERT	1	27	TRANSMISIÓN ZARANDAS	2
12	BAJANTE VANOS SCALPERT	1	28	TRANSPORTADOS SINFIN DE VANOS	1
13	BAJANTE PAJA SCALPERT	1	29	SALIDA ARROZ PADDY ZARANDAS	2
14	BAJANTE ARROZ PADDY	1	30	PLATAFORMA DE SERVICIO SUPERIOR	1
15	ESTRUCTURA SOPORTE SCALPERT	1	31	PLATAFORMA DE SERVICIO INFERIOR	1
16	TOLVA CARGUE LIMPIADORA ASPIRADORA	1	32	ESCALERA ACCESO A PLATAFORMAS	2

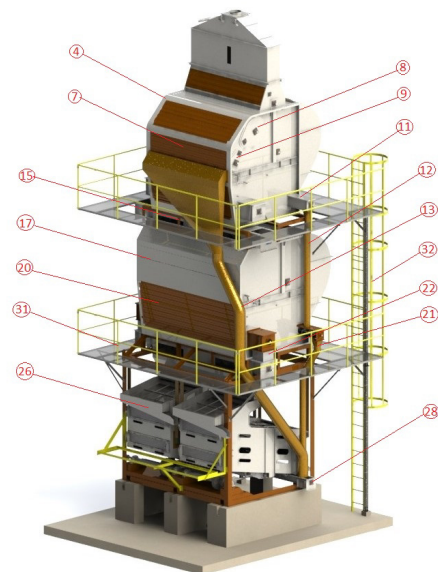
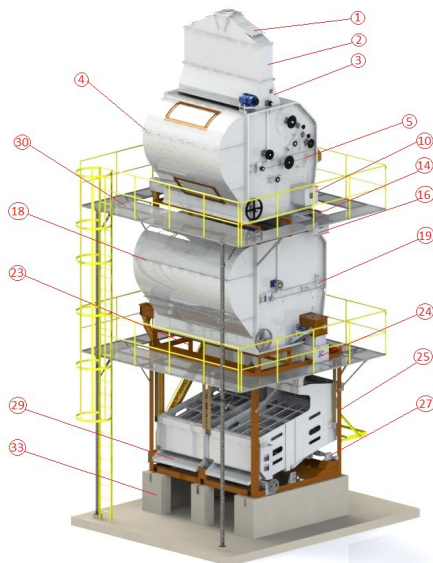

Diseño y especificaciones técnicas sujetas a cambios sin previo aviso.

Fabrica y Oficinas

+ 57 7 6714412 / 05

Calle 16 N° 10 - 42 Barrio Gaitán

+ 57 300 207 1270

hernando.sandoval@equimsas.com

Bucaramanga - Colombia

Sistemas para Pre-limpieza y Limpieza de Cereales.

MEDIDAS GENERALES

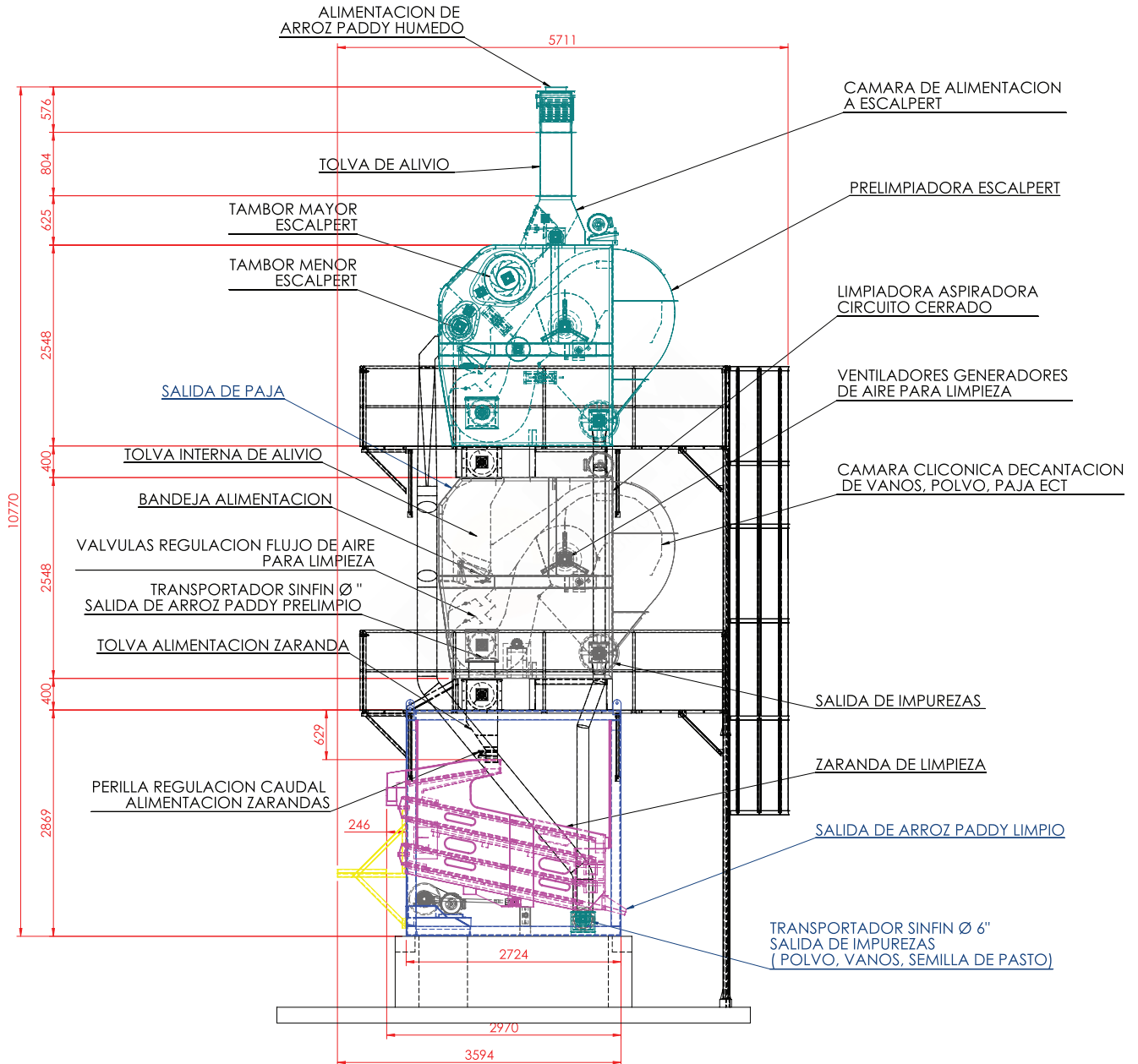

Diseño y especificaciones técnicas sujetas a cambios sin previo aviso.